



Vibratoren MRZV-S

Vibrators MRZV-S

MRZV 18S

20S

22S

24S

26S

30S

36S

42S



Weitere Informationen erhalten Sie bei Ihrem ABI Verkäufer. Oder besuchen Sie uns im Internet unter: www.abi-gmbh.de. Änderungen in Konstruktion und Ausstattung sind vorbehalten. Die Angaben in diesem Prospekt sind als annähernd zu betrachten. Die Abbildungen können auch Sonderausstattungen enthalten, die nicht zum serienmäßigen Lieferumfang gehören.

For further informations please contact your ABI dealer. Or you visit us on the Internet at www.abi-gmbh.de. Design subject to modifications. The details in this leaflet have to be regarded as approximate. The illustrations also can contain special outfits which are not part of the standard scope of supply.

© ABI GmbH, Niedernberg/Deutschland. Nachdruck, auch auszugsweise, nur mit schriftlicher Genehmigung der ABI GmbH/Niedernberg.



ABI GmbH
Am Knüchel 4
D-63843 Niedernberg
Germany

Telefon: +49 (0) 6028 123-101, -102
Telefax: +49 (0) 6028 123-109
eMail: info@abi-gmbh.de
Web: www.abi-gmbh.de

Technische Daten		MRZV 18S	MRZV 20S	MRZV 22S	MRZV 24S
Statisches Moment	kgm	18	20	22	24
Dynamische Masse*	kg	2700	2740	2745	2760
Schwingweite	mm	13,3	14,6	16	17,4
Nenn Drehzahl	min ⁻¹	2250	2135	2035	1950
Fliehkraft bei Nenn Drehzahl	kN	1000	1000	1000	1000
Statische Zugkraft max.	kN	200	200	200	200
Arbeitsdruck	MPa	32	32	32	32
Hydr. Volumenstrom	l/min	495/563/720	534/684/769	509/652/733	488/624/702
Hydr. Eckleistung	kW	360	385	367	351
Gesamtgewicht*/Transportgewicht*	kg	4060/4280	4060/4280	4080/4300	4110/4330
Rammgutgewicht auf Anfrage					

Maße		MRZV 18S	MRZV 20S	MRZV 22S	MRZV 24S
H Höhe	mm	2720	2720	2720	2720
B Breite	mm	690	690	690	690
T Tiefe	mm	1405	1405	1405	1405
R Führung bis Rammachse	mm	650	650	650	650
S Verriegelung bis Unterkante*	mm	2530	2530	2530	2530
X Verriegelung bis Unterkante Erregerzelle	mm	1880	1880	1880	1880
Transportmaße					
Höhe (h)/Breite (b)/Tiefe (t)	mm	2800/1030/1405	2800/1030/1405	2800/1030/1405	2800/1030/1405

* mit Standardklemmzange

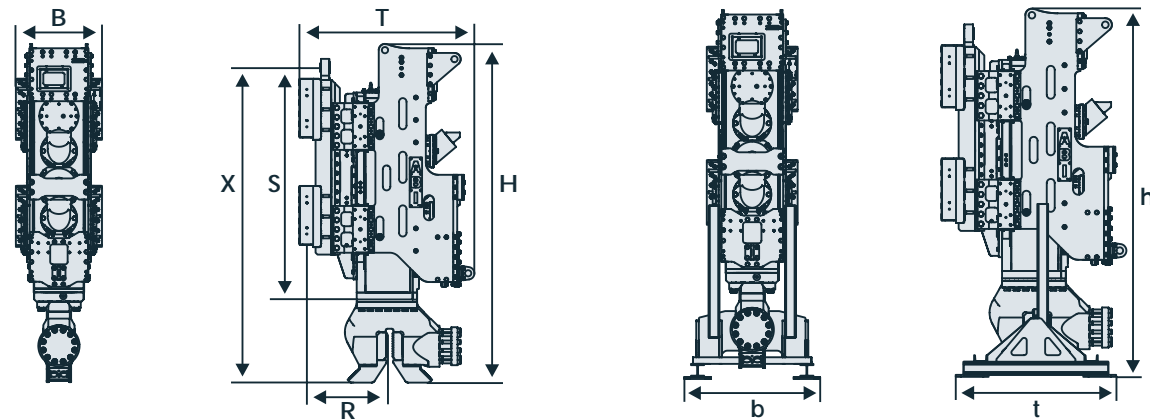

Technische Daten		MRZV 26S	MRZV 30S	MRZV 36S	MRZV 42S
Statisches Moment	kgm	26	30	36	42
Dynamische Masse*	kg	2780	3950	3955	4000
Schwingweite	mm	18,7	15,2	18,2	21
Nenn Drehzahl	min ⁻¹	1850	2135	1950	1800
Fliehkraft bei Nenn Drehzahl	kN	1000	1500	1500	1500
Statische Zugkraft max.	kN	200	200	200	200
Arbeitsdruck	MPa	32	32	32	32
Hydr. Volumenstrom	l/min	462/592/666	684/770/920	624/702/838	648/774
Hydr. Eckleistung	kW	333	385	419	387
Gesamtgewicht*/Transportgewicht*	kg	4160/4380	5650/6160	5700/6210	5750/6260
Rammgutgewicht auf Anfrage					

Maße		MRZV 26S	MRZV 30S	MRZV 36S	MRZV 42S
H Höhe	mm	2720	3000	3000	3000
B Breite	mm	690	650	650	650
T Tiefe	mm	1405	1390	1390	1390
R Führung bis Rammachse	mm	650	700	700	700
S Verriegelung bis Unterkante*	mm	2530	2930	2930	2930
X Verriegelung bis Unterkante Erregerzelle	mm	1880	2150	2150	2150
Transportmaße					
Höhe (h)/Breite (b)/Tiefe (t)	mm	2800/1030/1405	3170/1480/1540	3170/1480/1540	3170/1480/1540

* mit Standardklemmzange

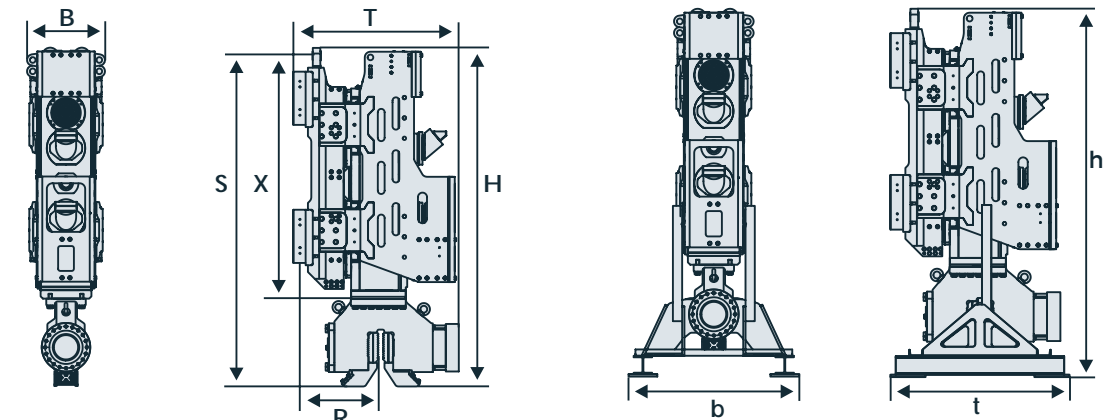

Technical data		MRZV 18S	MRZV 20S	MRZV 22S	MRZV 24S
Static moment	kgm	18	20	22	24
Dynamic mass*	kg	2700	2740	2745	2760
Amplitude x 2	mm	13,3	14,6	16	17,4
Nominal revolutions	min ⁻¹	2250	2135	2035	1950
Centrifugal force at nominal frequency	kN	1000	1000	1000	1000
Static extraction force max.	kN	200	200	200	200
Nominal oil pressure	MPa	32	32	32	32
Hydraulic flow rate	l/min	495/563/720	534/684/769	509/652/733	488/624/702
Required hydr. power at vibrator	kW	360	385	367	351
Total weight*/transport weight*	kg	4060/4280	4060/4280	4080/4300	4110/4330
Weight of pile elements on request					

Dimensions		MRZV 18S	MRZV 20S	MRZV 22S	MRZV 24S
H Height	mm	2720	2720	2720	2720
B Width	mm	690	690	690	690
T Depth	mm	1405	1405	1405	1405
R Guide to driving axle	mm	650	650	650	650
S Locking to bottom*	mm	2530	2530	2530	2530
X Locking to vibrator body	mm	1880	1880	1880	1880
Transport dimensions					
Height (h)/width (b)/depth (t)	mm	2800/1030/1405	2800/1030/1405	2800/1030/1405	2800/1030/1405

* with standard clamp assembly

Technical data		MRZV 26S	MRZV 30S	MRZV 36S	MRZV 42S
Static moment	kgm	26	30	36	42
Dynamic mass*	kg	2780	3950	3955	4000
Amplitude x 2	mm	18,7	15,2	18,2	21
Nominal revolutions	min ⁻¹	1850	2135	1950	1800
Centrifugal force at nominal frequency	kN	1000	1500	1500	1500
Static extraction force max.	kN	200	200	200	200
Nominal oil pressure	MPa	32	32	32	32
Hydraulic flow rate	l/min	462/592/666	684/770/920	624/702/838	648/774
Required hydr. power at vibrator	kW	333	385	419	387
Total weight*/transport weight*	kg	4160/4380	5650/6160	5700/6210	5750/6260
Weight of pile elements on request					

Dimensions		MRZV 26S	MRZV 30S	MRZV 36S	MRZV 42S
H Height	mm	2720	3000	3000	3000
B Width	mm	690	650	650	650
T Depth	mm	1405	1390	1390	1390
R Guide to driving axle	mm	650	700	700	700
S Locking to bottom*	mm	2530	2930	2930	2930
X Locking to vibrator body	mm	1880	2150	2150	2150
Transport dimensions					
Height (h)/width (b)/depth (t)	mm	2800/1030/1405	3170/1480/1540	3170/1480/1540	3170/1480/1540

* with standard clamp assembly